

FLT 32	SCARICATORE DI CONDENSA A GALLEGGIANTE PER IMPIANTI A VAPORE	PN40
		dal Ø1/2" al Ø1" dal DN15 al DN25

DESCRIZIONE

Gli scaricatori di condensa a galleggiante FLT 32 (apertura aria integrale) con elemento termostatico incorporato sono ideati per tutti i tipi di sistemi a bassa e media pressione di vapore. L'elemento termostatico dà l'opportunità a questo scaricatore di poter liberare le tubazioni all'avvio dell'impianto da tutti gli in condensabili creatisi. Applicazioni tipiche comprendono unità di riscaldamento, scambiatori di calori, essiccatori con a monte valvole modulanti e in tutti quegli ambiti dove un drenaggio continuo è essenziale.

PRINCIPALI CARATTERISTICHE

Scarico modulante. Scarico di condensa a temperatura vapore. Insensibile a improvvisi o ampi carichi e cambi di pressione. Eccellente scarico dell'aria e degli incondensabili attraverso l'elemento termostatico.

OPZIONI

Tappo equalizzatore, foro per drenaggio (o presa per valvola di scarico).

USO

Vapore saturo e surriscaldato.

MODELLI DISPONIBILI

FLT32-4.5 - FLT32-10 - FLT32-14 - FLT32-21

CONNESSIONI

Filizzate femmine ISO 7/1 Rp (BS21) o NPT. Flangiate DIN o flangiate ANSI.

INSTALLAZIONE

Installazione standard:
orizzontale con flusso da destra a sinistra.
Su richiesta:
flusso da sinistra a destra o installazione verticale.

COME ORDINARE

Es.: Scaricatore a galleggiante FLT32-4.5 Ø1/2"

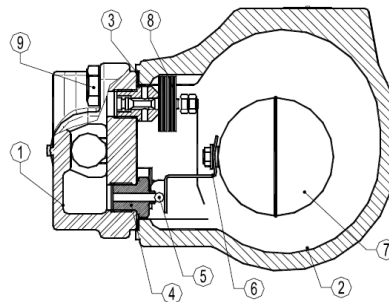

POS	DESCRIZIONE	MATERIALE
1	CORPO	GP240GH / 1.0619
2	COPERCHIO	GP240GH / 1.0619
3*	GUARNIZIONE	INOX / GRAFITE
4*	SEDE	AISI410 / 1.4006
5*	OTTURATORE	AISI410 / 1.4006
6*	LEVA	AISI304 / 1.4301
7*	GALLEGGIANTE	AISI304 / 1.4301
8*	ELIMINATORE D'ARIA	INOX (BIMETALLO)
9	VITI	ACCIAIO 8.8

* PARTI DI RICAMBIO DISPONIBILI

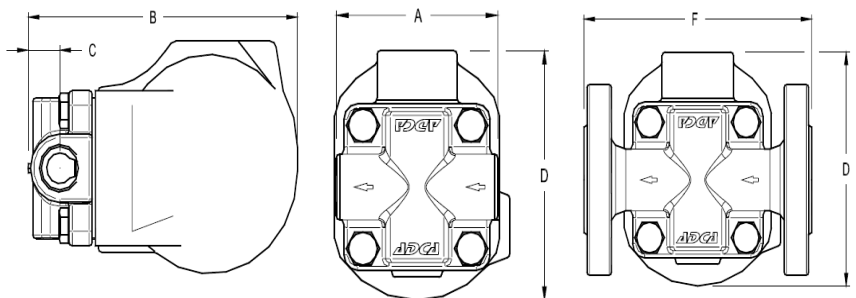

PRESSIONE MASSIMA		TEMPERATURA MASSIMA	
di progetto	di lavoro	di progetto	di lavoro
40 bar	32 bar	300°C	250 °C

DN	CONNESSIONI FILETTATE					CON FLANGE	
	A	B	C	D	PESO	F	PESO
	(mm)	(mm)	(mm)	(mm)	(kg)	(mm)	(kg)
1/2"	95	178	23	128	5.2	150	6.7
3/4"	95	178	23	128	5.2	150	7.4
1"	95	178	23	128	5.2	160	7.8

MOD.	DIAM.	CAPACITÀ DEL FLUSSO (in kg/h)														
		PRESSIONE DIFFERENZIALE (bar)														
		0.5	1	1.5	2	3	4.5	6	7	8	9	10	12	14	16	21
FLT32-4.5	1/2"→1"	230	330	400	440	535	630									
FLT32-10	1/2"→1"	150	200	250	280	340	400	460	495	520	550	595				
FLT32-14	1/2"→1"	120	150	190	220	260	320	380	400	425	440	480	510	550		
FLT32-21	1/2"→1"	60	80	90	115	135	160	190	200	220	230	240	260	270	290	300